



TR Hubwanne  
TR1700

Hygiene Equipment  
Designed for People

## BEDIENUNGSANLEITUNG

Version 2021-01-01



Registered at Medical Products Agency,  
Sweden as an MDR Class 1 product  
according to MDR 2017/745.

TR reserves the right to make design  
changes and/or improvements without  
notice.



Studieren Sie diese Anweisung sorgfältig, bevor Sie die Hubwanne Comfortline in Betrieb nehmen.

Dieses Wannensystem ist für den professionellen Gebrauch bestimmt, bei dem Patient von geschultem Pflegepersonal beaufsichtigt wird.

Bedien- und Wartungsanleitungen werden auf den folgenden Seiten erläutert.

Wenn Sie zusätzliche Fragen haben, oder etwas in dieser Anleitung nicht finden, stehen wir jederzeit gerne zu Ihrer Verfügung.

Das System ist auf jahrelangen störungsfreien Betrieb bei ordnungsgemäßer Verwendung und Wartung ausgelegt.

Bade- und Duschwasser muss mindestens alle drei Tage laufen gelassen werden.



Der Benutzer muss vor dem Einsatz der Wanne die Bedienungsanleitung gelesen



## Inhaltsverzeichnis

<b>Hersteller / Ansprechpartner</b>	<b>3</b>
<b>Einführung</b>	<b>4</b>
<b>Auspacken</b>	<b>5</b>
<b>Hinweis zur Installation</b>	<b>6</b>
- Montage	6
- Vorbereitungen vor Ort	7
- Installation des Thermostats	7
- Montageplan für die TR1700	8
<b>Initialisierung der Höhenverstellung</b>	<b>9</b>
<b>Verwendungszweck</b>	<b>10</b>
<b>Sicherheitshinweise</b>	<b>11</b>
<b>Funktionen und Steuerung</b>	<b>14</b>
<b>Produktbeschreibung</b>	<b>15</b>
<b>Technische Daten</b>	<b>17</b>
<b>Gebrauchsanweisung</b>	<b>18</b>
- Verwendung der Wanne	19
- Besteigen und verlassen der Wanne	19
- Duschen	20
<b>Systemkomponenten</b>	<b>21</b>
- Stellantriebe	21
- Thermostat-Mischbatterie	21
<b>Kennzeichnungen an der Wanne</b>	<b>22</b>
<b>Konformitätserklärung</b>	<b>24</b>
<b>Routinemäßige Wartung</b>	<b>25</b>
Jedes Mal, vor der Wannennutzung, sollten Sie	25
Tägliche Wartung	25
Monatlich	26
Jährlich	27
Alle 3-5 Jahre:	28
Nach etwa 10 Jahren:	28
<b>Reinigung der Wanne</b>	<b>29</b>
<b>Wartungsprotokoll</b>	<b>30</b>
<b>Schulungsprotokoll</b>	<b>31</b>



*Hygiene Equipment  
Designed for People*

Hersteller / Ansprechpartner



TR Equipment AB  
Rundelgatan 2  
SE-573 35 Tranås  
Schweden

[www.trequipment.com](http://www.trequipment.com)

[info@trequipment.se](mailto:info@trequipment.se)

Tel: +46 (0)140 38 50 60

**Ansprechpartner:**

**TRanspoRehaMed GmbH**

Technik zur Unterstützung der Rehabilitation und Pflege von Menschen

TranspoRehamed GmbH  
Grünbamstraße 89  
42659 Solingen  
Deutschland

<http://www.transporehamed.de>

[info@transporehamed.de](mailto:info@transporehamed.de)

Tel: +49-(0)212-645850-0

Fax: +49-(0)212-645850-50



## Einführung

Lieber Kunde,

Vielen Dank, dass Sie sich für eines unserer Qualitätsprodukte entschieden haben. Wir hoffen, dass Sie viel Freude mit Ihrer neuen höhenverstellbaren Wanne TR1700.

Dieses Handbuch und die Mitarbeiterschulung, sollen sicherstellen, dass der Betreiber / Nutzer die Wanne stets ordnungsgemäß verwendet bzw. betreibt.

Neues Personal muss im Vorfeld von befähigten Personen eingewiesen werden.

TR verlangt, dass jeder Nutzer die gesamte Betriebsanleitung liest und versteht, und dass er die Anweisungen auch dementsprechend umsetzen kann. Dies gilt für jeden und vor allem für die Personen, die nicht bei der Schulung anwesend war.

Dieses Handbuch sollte stets so aufbewahrt werden, dass jeder Zugriff hat. Wir empfehlen, das gesamte Handbuch zu kopieren, da dessen einziger Zweck die Verbesserung des Schulungs-Standards und der Sicherheit ist.

Sollten Sie das Handbuch verlieren, es unbrauchbar geworden oder im Laufe der Zeit veraltet sein, kann die aktuelle Version auf unserer Internetseite unter [www.transporehamed.de](http://www.transporehamed.de) heruntergeladen werden.

Falls Sie weitere Informationen benötigen, oder Fragen haben, zögern Sie nicht, sich mit uns oder einem unserer qualifizierten Partner in Verbindung zu setzen.



Der Benutzer muss vor dem Einsatz der Wanne die Bedienungsanleitung gelesen haben.



Stellen Sie sicher, dass der Benutzer vor dem Bedienen der Wanne geschult wurde und die Bedienungsanleitung gelesen hat und diese befolgt.



## Auspacken

Wenn Sie von uns eine Badewanne erhalten, wird diese auf einer Palette, umgeben von Kartonage geliefert. Wenn der Karton in Plastik eingewickelt ist, schneiden Sie das Plastik vorsichtig ab und entfernen Sie es.



Beginnen Sie mit dem Auspacken der Badewanne, indem Sie die unteren Kartonklammern mit einer Zange entfernen. Verwenden Sie KEINE scharfen Werkzeuge, die die Badewanne zerkratzen könnten.



Heben Sie den Kartonrahmen vorsichtig von der Palette ab. Die Karton-Umverpackung sollte mit mindestens zwei Personen angehoben und werden.

Nach dem die Transportsicherung der Wanne auf der Palette entfernt wurde, heben Sie die Badewanne vorsichtig von der Palette. Die Badewanne darf NICHT geschoben oder gezogen werden!



Die Badewanne darf NICHT geschoben oder gezogen werden!

Durchziehen oder schieben der Wanne, können die Hubsäulen beschädigt werden!



## Hinweis zur installation

Die Hubwanne TR1700 wird vollständig montiert geliefert und kann sofort an die Wasser- und Stromversorgung, in den Räumlichkeiten des Kunden, entsprechend der örtlichen Richtlinien und Gesetze installiert werden.

Die Badewanne muss vor der ersten Benutzung gereinigt werden!

### **Montage:**

**Ziehen oder schieben Sie die Badewanne nicht über den Boden, da hierdurch die Standfüße und/oder Stellantriebe beschädigt werden könnten.**

Sollten Sie die Badewanne anheben, so tun Sie dies nur kurz und mindestens zu zweit.

1. Sobald die Badewanne in ihrer endgültigen Position ist, heben Sie sie kurz an jedem Ende an, um Spannungen zu lösen, die sich während der Installation zwischen den Füßen aufgebaut haben könnten.
2. Die einstellbaren Füße werden verwendet, um die Wanne auszurichten. Bitte beachten Sie, dass das Kopfende der Badewanne ungefähr 2 cm höher ist, als das Fußende, damit das Wasser leichter ablaufen kann.
3. Bitte spülen Sie die bauseitigen Leitungen aus, bevor Sie die Wanne mit den Schläuchen anschließen.
4. Ein qualifizierter Elektriker muss das Netzkabel entsprechend den örtlichen Bestimmungen und unseren Vorgaben mit den Hausleitungen verbinden.
5. Verwenden Sie den flexiblen Ablaufschlauch, um eine Verbindung zwischen dem Siphon (auf der Unterseite der Wanne) und dem Hausanschluss herzustellen. Fahren Sie die Wanne hierfür in oberste Position.
6. **Führen Sie einen Funktionstest durch:**  
Überprüfen Sie die Höhenverstellung, indem Sie die einzelnen Tasten auf der Handsteuerung drücken. Eine **Initialisierung** muss durchgeführt werden, wenn die Wanne nicht gleichmäßig anhebt (siehe separate Anweisung im Handbuch).
7. **Überprüfen Sie die Wassertemperatur und ob der Thermostat ordentlich arbeitet:**  
Falls die eingestellte Temperatur nicht die selbe ist, wie die tatsächliche Wassertemperatur, stellen Sie diese entsprechend der Herstellerangaben ein (siehe separate Bedienungsanleitung für den Thermostat). Überprüfen Sie stets manuell die Wassertemperatur vor und während des Badens oder dem Duschen, um sicherzustellen, dass der Thermostat richtig funktioniert. Das Ventil des Thermostats ist werkseitig und bei idealen Installationsbedingungen auf ca. 43°C eingestellt.



## Hinweis zur Installation

8. Führen Sie einen Funktionstest des Verbrühschutzes durch:  
Beginnen Sie, die Wanne mit Wasser zu füllen, schalten Sie die Kaltwasserzufuhr zum Thermostatmischer aus. Innerhalb von 2 Sekunden sollt der Thermostatmischer abriegeln und der Wasserfluss stoppen. Wenn der Thermostatmischer weiterhin nur warmes Wasser liefert, muss dieser ausgetauscht werden. Verwenden Sie die Wanne NICHT, bevor der Thermostatmischer ausgetauscht wurde.
9. Überprüfen Sie, ob der Wanneneinlauf und die Handbrause ordentlich funktionieren.
10. Überprüfen Sie den Kalt-/Heißwasseranschluss auf Undichtigkeiten und achten Sie darauf, dass der Ablaufschlauch intakt ist.
11. Vergewissern Sie sich, dass das Netzkabel richtig angeschlossen und nicht beschädigt ist.



Die Badewanne darf nur verwendet werden, nachdem sie erfolgreich und ordnungsgemäß installiert wurde.

### Vorbereitungen vor Ort:

1. 1/2“ Warm- und Kaltwasseranschluss mit Absperrhahn mit Einem 3/4“ Aussenewinde für die Überwurfmutter.(Absperrhähne bauseits),
2. Rückschlag- und Absperrventile müssen den örtlichen Bestimmungen entsprechen.
3. Wasserdruck 1-5 Bar.
4. Stromanschluss 230 V/50 Hz, 10 A



Sämtliche elektrischen Leitungen, Armaturen und Verdrahtungen im Bad müssen von einem zertifizierten Elektriker gemäß der örtlichen und/oder geltenden Elektrovorschriften bereitgestellt und installiert werden. Der Hauptschalter mit Signallampe, die Hauptsicherung und der Fehlerstromschutzschalter sind nicht beigefügt und müssen separat zur Verfügung gestellt werden.

### Installation des Thermostats:

1. Spülen Sie die Rohre gemäß DIN 1988 aus.
2. Schließen Sie die Wasserverbindung an.
3. Der Warmwasseranschluss muss sich links, und der Kaltwasseranschluss rechts befinden.  
Überprüfen Sie den Anschluss auf leaks und achten Sie darauf, dass die Verschraubungen sicher sitzen.



## Hinweis zur Installation

### Hubwanne, TR1700

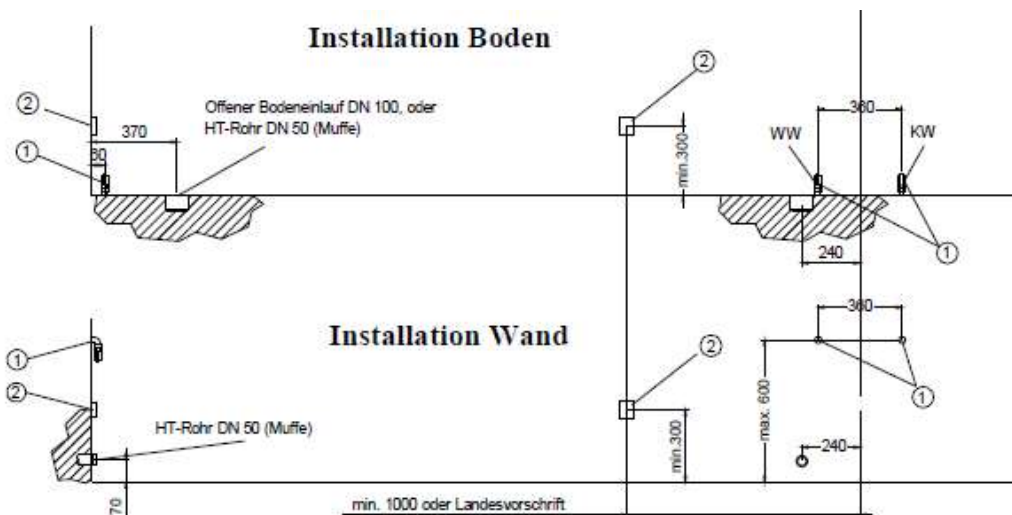
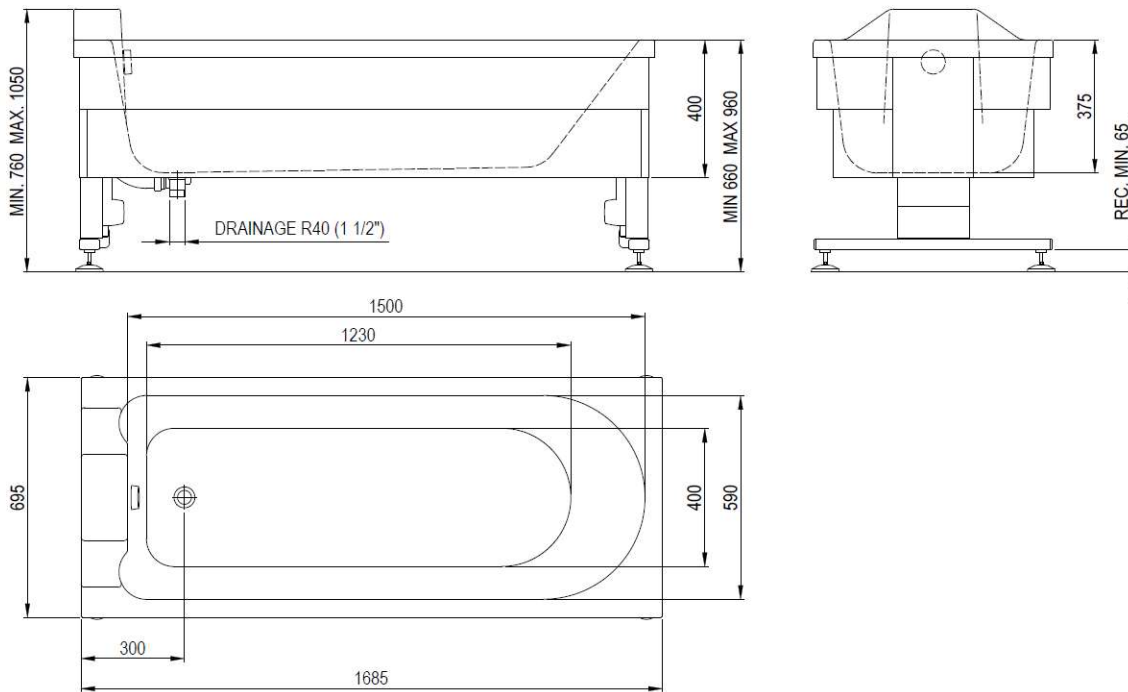

#### Bauseitige Vorbereitungen:

- ① - Warm- und Kaltwasseranschluß 1/2" Absperrhahn mit einem Außengewinde 3/4" für Überwurfmutter (Vorabsperung bauseits)  
Zul. Wasserdruck 2-6 bar.
- ② - Stromanschluß 230V/50 Hz, 10 A, Festanschlußdose IP 45 mit eigenem FI-Schalter 30 mA. Gerät der Schutzklasse 1, hierdurch ist ein Schutzleiter erforderlich. Gerät muß mit einem 1-poligen Netzschalter (Phase) angeschlossen werden.





## Initialisierung der Höhenverstellung

Wenn die Höhenverstellung der Wanne nicht richtig funktioniert, zum ersten Mal in Betrieb genommen wird und/oder nach einem Stromausfall, kann es vorkommen, dass die Wanne initialisiert werden muss.

Diese sollte durchgeführt werden, wenn:

1. Die Steuerung der Wanne beim Versuch der Höhenverstellung piept.
2. Die Wanne schräg steht und beide Antriebe noch in der Höhe verstellt werden können.
3. Die Wanne das erste Mal in Betrieb genommen wird.

Grund:

Die Initialisierungs-Funktion (durchgehende Bewegungsüberwachung) wurde entwickelt, um für die Sicherheit und den Schutz der Antriebe / des Nutzers zu sorgen. Die Steuerung schaltet automatisch ab, wenn einer der Stellantriebe ausfällt oder die Steuerung einen Ungleichlauf der Antriebe feststellt.

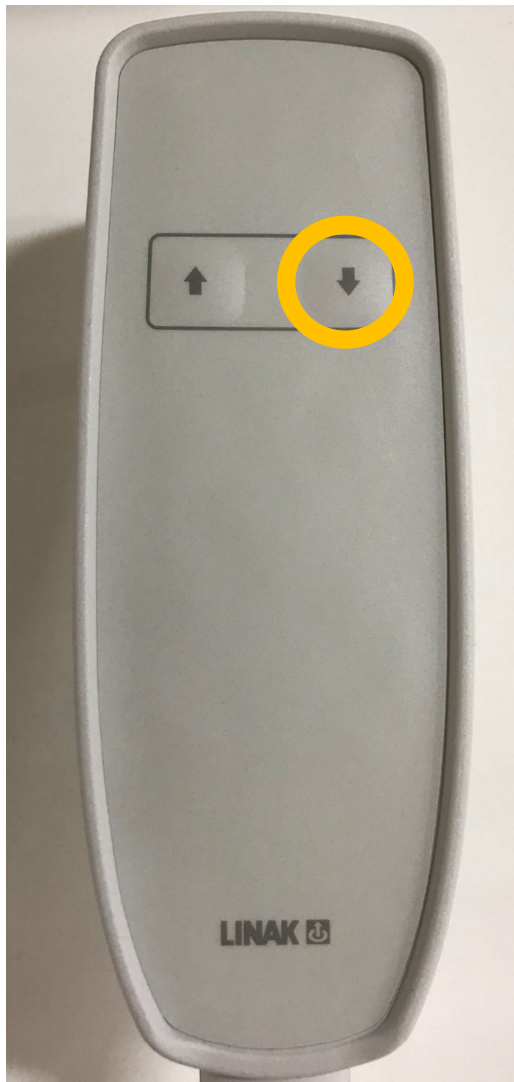

Senken Sie die Wanne mit der handsteuerung in die tiefste Position ab.

Drücken die Ab-Taste einmal.

Initialisierung fertig.



## Verwendungszweck

- Die TR-Hubwanne TR1700 ist zum Baden und Duschen von Patienten vorgesehen.
- Bei einem Patienten handelt es sich in der Regel um jemanden, der sich nicht selbst um seine Körperpflege kümmern kann.
- Das Gerät sollte nicht in Kontakt mit verletzter Haut kommen.
- Das Gerät ist nicht für Patienten mit einem Körpergewicht von über 150 kg ausgelegt.
- Beim Nutzer handelt es sich um eine erwachsene Person, die in der Lage ist, die Betriebsanleitung zu lesen, zu verstehen und die für die Pflege abhängiger Personen/Patienten ausgebildet wurde.
- Bevor Sie das Gerät verwenden, muss der Nutzer die Betriebsanleitung gelesen und verstanden haben.
- Das Gerät ist für die Nutzung im Bad in allen möglichen Arten von Pflegeeinrichtungen und Privatwohnungen vorgesehen, einschließlich Hygienebereiche.



Der Benutzer muss vor dem Einsatz der Wanne die Bedienungsanleitung gelesen haben.



Stellen Sie sicher, dass der Benutzer vor dem Bedienen der Wanne geschult wurde und die Bedienungsanleitung gelesen hat und diese befolgt.



## Sicherheitshinweise



Stellen Sie sicher, dass der Benutzer vor dem Bedienen der Wanne geschult wurde und die Bedienungsanleitung gelesen hat und diese befolgt.

- TR1700 darf nur von qualifiziertem und geschultem Personal betrieben werden.  
Bitte achten Sie darauf, dass:
  - Alle Sicherheits- und Betriebsanweisungen gelesen und verstanden wurden und diese bei der Nutzung der Badewanne eingehalten werden.
  - Neue Kollegen von qualifizierten und erfahrenen Mitarbeitern geschult werden müssen.
  - Die Wanne nur laut der Montage- und Installationsanweisungen von qualifizierten Fachleuten, wie Installations- und Elektrofirmen installiert und angeschlossen werden darf.
  - Die örtlichen Richtlinien und Bestimmungen, sowie die Installationsanweisungen für Wasser- und Stromanschlüsse eingehalten werden müssen.
  - Besteigen Sie die höhenverstellbare TR1700 Badewanne nur dann, wenn sich die Badewanne in der untersten Position befindet.
  - Steigen Sie aus der höhenverstellbaren TR1700 Badewanne nur dann aus, wenn sich die Badewanne in der untersten Position befindet.
  - When using the TR1700 height adjustable bathtub together with a mobile bath lift TR9650, the patient must be seated, comfortably on the chair, with **safety belts securely attached**.
  - Safety belts must be maintained in good condition.



Patient shall never be left unattended



Überprüfen Sie die Wassertemperatur stets mit der Hand oder einem Thermometer, bevor der Patient ins Bad steigt. Das Ventil des Thermostats ist werkseitig und bei idealen Bedingungen auf ungefähr 43° C eingestellt.



NIEMALS die höhenverstellbare TR Comfortline Badewanne besteigen oder verlassen, wenn sich die Badewanne in einer angehobenen Position befindet.



Das Gerät darf nicht in einer Weise verwendet werden, die von den in diesem Handbuch beschriebenen Sicherheitsvorkehrungen und Betriebsverfahren abweicht. Das Gerät darf von niemandem in Betrieb genommen werden, bis der Benutzer das Betriebshandbuch gelesen und verstanden, sowie eine qualifizierte Schulung erhalten hat.



## Sicherheitshinweise

Selbst wenn Sie für die Installation der Badewanne unsere Firma beauftragen, liegt die Bereitstellung des Kalt- und Heißwassers sowie die elektrische Verdrahtung in der Verantwortung des Käufers. Die elektrische Verdrahtung muss vor Ort von einem qualifizierten Elektriker durchgeführt werden.

Die Wanne darf nur über das Anschlusskabel an die Stromversorgung angeschlossen werden, welche nach den vorgegebenen Angaben vorgerüstet wurden (siehe Einbauzeichnung)

Wartungsarbeiten müssen von qualifizierten und geschulten Fachfirmen oder Mitarbeitern durchgeführt werden.

Reparaturen dürfen nur nach Absprache mit dem Hersteller oder dessen Vertreter, unter Verwendung von Original-Ersatzteilen durchgeführt werden.

Achten Sie vor der Nutzung der Badewanne jedes Mal darauf, dass keine sichtbaren Schäden/Mängel vorhanden sind, wie:

- Risse im Badewannenkörper / den seitlichen Abdeckungen
- Schäden am Hauptkabel
- Achten Sie darauf, dass die Badewanne gleichmäßig anhebt oder abgesenkt.
- Die Badewanne stabil steht und ausgerichtet ist
- Das Thermostat, die Handsteuerung und die Bedientasten der optionalen Zusatzausstattungen einwandfrei funktionieren.



Die Garantie und Haftung des Herstellers verfällt automatisch, sollten Modifikationen oder Reparaturen durchgeführt, bzw. Komponenten ohne die Zustimmung des Herstellers ausgetauscht werden!



---

## Sicherheitshinweise

**Anmerkung:**

Im Falle eines schwerwiegenden Zwischenfalls bei der Verwendung der TR1700 sollte dies dem Hersteller und den örtlichen Behörden, in denen Sie ansässig sind, gemeldet werden.



TR Equipment AB  
Rundelgatan 2  
SE-573 35 Tranås  
Sweden

[www.trequipment.com](http://www.trequipment.com)

[info@trequipment.se](mailto:info@trequipment.se)

Phone: +46 (0)140 38 50 60



## Funktionen und Steuerung



1	Brauseschlauch
2	Handbrause
3	Brausehalter
4	Steuerung
5	Stellfüße einstellbar
6	Hubmechanismus (Stellantrieb)
7	Handbedienung Höhenverstellung, TR1700
8	Seitenverkleidung der Wanne
9	Überlauf und handrad für Ablaufstopfen
10	Anschlussschläuche Warm- und Kaltwasser
11	Thermostat Wannenfüll- und Brausebatterie



## Produktbeschreibung

Die Hubwanne TR1700 ist ein höhenverstellbares Wannensystem.

Die standardfarbe ist weiß mit grau wannenseiten.

Das Wannensystem, ist für Badezimmer in Pflegeeinrichtungen, Kliniken und Krankenhäusern ausgelegt, und besteht aus:

- Dem Wannenkörper aus glasfaserverstärktem Polyester, welche den Stützrahmen und die gesamte Technik abdeckt. Die Anschlussschläuche für den Wasserzulauf von Kalt- und Warmwasser, befinden sich auf der Rückseite.
- Einer Ab- und Überlaufgarnitur mit Ablaufstopfen, der durch drehen des Überlaufventils geöffnet und geschlossen werden kann.
- Einem Thermostat, welches entworfen wurde, um die Wassertemperatur am Wanneneinlauf und an der Handbrause zu regulieren.
- Einer Handbrause mit Schlauch, um Patienten abzduschen und um das Gerät nach der Nutzung zu reinigen.

### **Hubwanne TR1700**

- Die Wanne kann innerhalb der festgelegten Höhe 660 - 960mm (Wannenrand) stufenlos angehoben oder abgesenkt werden.
- Zwei Stellantrieben mit Synchronsteuerung für die Höheneinstellung der Wanne.



## Produktbeschreibung

Produktbeschreibung	Version
TR1700 Hubwanne	230V/50Hz

TR1700, mögliche Zusatzausstattung		
Ø40mm drainage (std)	Customized color	Thermostatic mixer Grotherm 800 (std)
Without thermostatic mixer		

Possible equipment combinations	
Hubwanne TR1700	TR9650 – Sitzlift

Technical life span	
Technical life span	10 years if the bathtub is serviced and maintained according to instructions in this manual.







## Technische daten

TR1700 Hubwanne mit Grotherm 800 Thermostat.

Stromanschluss	1-Phase 230VAC/50Hz
Steuerspannung	24V DC
Max. Gewicht Bewohner	150Kg
Wasservolumen	Ca 160L
Außenlänge	1685mm
Außenbreite	695mm
Innenbreite (Kopfende)	590mm
Innenbreite (Fußende)	590mm
Innenbreite (Wannenboden)	590mm
Leergewicht	95kg
Höhenverstellung (Wannenrand)	660mm - 960mm
Einstiegshöhe	660mm
Abstand Boden bis Unterkante Verkleidung	250mm
Hubbereich	300mm / 12"
Hubgeschwindigkeit	ca 12mm/s
Hubzeit (befüllte Wanne)	Ca 35 sek
Absenkzeit (befüllte Wanne)	Ca 35 sek
Hubkraft pro Stellantrieb	2500N / 250kg
Empfohlener Wasserdruck	1-5 bar
Max statischer Wasserdruck	5 bar
Durchfluss bei 3 bar, Badfüllung	20l/minute
Empfohlene Warmwassertemperatur, hausetig	60°C (Maximum 70°)
Maximale Einlauftemperatur	43°
WW- / KW-Anschluss	½" mit ¾" Aussengewinde

### Transport und Lagerung

Ambient temperature	-20°C - +70°C -4°F - +158°F
---------------------	--------------------------------



## Gebrauchsanweisung

### Verwendung der Wanne

- Der Abfluss lässt sich durchdrehen des Handrades am Überlauf schließen (und öffnen). Stellen Sie sicher, dass der Ablaufstopfen richtig eingestellt ist.
- Stellen Sie den Thermostat auf die erforderliche Temperatur ein, die maximale Temperatur sollte bei 43 °C liegen. Öffnen Sie den Thermostat und überprüfen Sie von Hand und/oder mit einem Thermometer die Wassertemperatur. Füllen Sie die Badewanne auf den gewünschten Füllstand und stellen Sie das Wasser ab.



Überprüfen Sie die Wassertemperatur stets mit der Hand oder einem Thermometer, bevor der Patient ins Bad steigt. Das Ventil des Thermostats ist werkseitig und bei idealen Bedingungen auf ungefähr 43 °C eingestellt.

- Senken Sie die Wanne mit der Handsteuerung in die tiefste Position ab, damit der Patient unter Hilfe in das Bad steigen kann.
- **Hängen Sie die Handsteuerung nach Gebrauch wieder in die Halterung an der Rückseite der Wanne zurück.**  
Die eingebauten Handgriffe sorgen für zusätzliche Unterstützung des Patienten.
- Wenn der Patienten mit einem Liftsystem in das Bad geholfen wird, muss sich dieser nahe der Seite der Badewanne befinden. Gehen Sie hierbei sorgfältig vor, um Beschädigungen der Wannen zu vermeiden. Die Badewanne sollte sich in angemessener Arbeitshöhe befinden und kann mit den entsprechenden Tasten an der Handsteuerung eingestellt werden.  
**Hängen Sie die Handsteuerung nach Gebrauch wieder in die Halterung an der Rückseite der Wanne zurück.**



Achten Sie darauf, dass die Badewanne gleichmäßig abgesenkt und angehoben wird, sowohl an der Kopfals auch der Fußseite der Wanne! Die Wanne muss stets horizontal sein. Der Patient darf das Bad nicht verwenden, wenn dieses nicht horizontal steht!



## Gebrauchsanweisung

### Besteigen und Verlassen des Bades:

#### Wenn der Patient selbständig in das Bad einsteigen kann:

- Senken Sie die Wanne mit der Handbedienung in die unterste Position ab, so dass der Patient mit Unterstützung in die Wanne einsteigen kann.
- Die eingebauten Griffe im Inneren der Wanne bieten dem Patienten zusätzliche Unterstützung.
- Hängen Sie den Handschalter wieder in die Halterung an der Wartungsklappe auf der Rückseite der Wanne.



Patient shall never be left unattended



Besteigen und verlassen der Wanne nur, wenn sich die Wanne in der untersten Position befindet.  
NIEMALS die Wanne besteigen oder verlassen, wenn sie sich in einer angehobenen Position befindet.

#### Wenn der Patient mit einem Liftersystem in die Wanne gehoben wird:

- Der Lifter muss nahe an der Seite der Badewanne positioniert werden.
- Die Badewanne sollte sich in einer bequemen Arbeitshöhe befinden und durch Drücken der AUF- oder AB-Taste eingestellt werden.
- Hängen Sie den Handschalter wieder in die Halterung an der Wartungsklappe auf der Rückseite der Wanne.



Prüfen Sie die Wassertemperatur immer von Hand oder mit einem Badethermometer, bevor der Patient in die Wanne steigt. Der Thermostatmischer ist werkseitig auf ca. 43°C unter idealen Bedingungen voreingestellt.



## Gebrauchsanweisung

### Duschen:

- Die Handbrause wird verwendet, um den Patienten abzduschen und das Gerät nach der Nutzung zu reinigen. Ziehen Sie an der Umstellung am Thermostat, dadurch wird das Wasser vom Wanneneinlauf in den Brauseschlauch umgeleitet.



Überprüfen Sie die Wassertemperatur stets vorher mit der Hand, um zu verhindern, dass der Patient mit zu heißem oder zu kaltem Wasser abgeduscht wird.



## Systemkomponenten

### Stellantriebe



**Hinweis:**

Nur Techniker des Unternehmens und/oder geschulte Mitarbeiter sind berechtigt, Arbeiten am Antriebssystem durchzuführen (Stellantriebe). Arbeiten Sie nicht ohne Rücksprache mit Ihrem Ansprechpartner an den Stellantrieben, da sonst die Garantie verfällt. Die Antriebe dürfen nur komplett getauscht und vom Hersteller repariert werden (Geschlossenes System).

### Thermostat-Mischbatterie



Siehe separate Betriebsanleitung) TR bezieht sich auf die separate Betriebsanleitung des Thermostats, die zusammen mit dem Bad geliefert wurde. Die routinemäßige Wartung finden Sie auf Seite 23 dieser Betriebsanleitung und im Handbuch des Thermostats.

GROHTHERM 800  
DESIGN + ENGINEERING  
GROHE GERMANY  
99 0257 131AM 333556/12\_15  
www.grohe.com

Pure Freude an Wasser.

34 558 34 565 34 566		34 567 34 576	
34 568			

Ⓓ .....1 (NL) .....5 (PL) .....9 (P) .....14 (BG) .....18 (CN) .....23  
(GB) .....1 (S) .....6 (UAE) .....10 (TR) .....15 (EST) .....19 (RU) .....24  
(F) .....2 (DK) .....7 (GR) .....11 (SK) .....16 (LV) .....20  
(E) .....3 (N) .....8 (CZ) .....12 (SL) .....17 (LT) .....21  
(I) .....4 (FI) .....8 (H) .....13 (HR) .....17 (RO) .....22



## Kennzeichnungen an der Wanne



### Produktlabel



 TR EQUIPMENT	TR Equipment AB-Logo
	Medizinische Ausrüstung nach MDR 2017/745
	CE Kennzeichnung
	Produktionsdatum
	Hersteller
	Bauteilnummer
	Seriennummer
	Die Betriebsanleitung muss vor der Nutzung gelesen werden.



## Kennzeichnungen an der Wanne

	Legt den maximalen Druck von Kaltwasser fest.
	Legt den maximalen Druck und die Temperatur von Heißwasser fest.
	Maximale Betriebslast 150Kg



## Konformitätserklärung



### Declaration of Conformity

<b>Valid from:</b>	2020-03-01
<b>Manufacturer:</b>	TR Equipment AB Rundelgatan 2 573 35 Tranås Sweden
<b>SRN:</b>	N/A
<b>Notified body:</b>	N/A
<b>Statement:</b>	This declaration of conformity is issued under the sole responsibility of TR Equipment AB
<b>Basic UDI-DI:</b>	7350016060206C
<b>Product:</b>	TR 1700 – bathing system
<b>Product variants:</b>	TR 1700, TR 1700 fixed height
<b>Classification:</b>	MDR Class I
<b>MDR Annex:</b>	VIII

We hereby declare that above mentioned devices comply with the European Medical Device Regulations MDR 2017/745, Swedish law 1993:584 regarding Medical devices, Regulation 1993:876 regarding Medical devices and regulation LVFS 2003:11 from the Swedish Medical Products Agency.

Tranås 2020-03-01

  
\_\_\_\_\_

Mattias Franzén, MD





## Routinemäßige Wartung



- Jod, Brom und Methylenblau können das Fiberglas verfärben.
- Alle mechanischen Bauteile innerhalb der Abdeckung der Badewanne sind wartungsfrei.

### Jedes Mal, vor der Wannennutzung, sollten Sie

- Eine Sichtprüfung durchführen, um sicherzustellen, dass alle elektrischen Kabel in gutem Zustand sind und kein Schlauch undicht ist.
- Sicherstellen, dass die Badewanne sicher auf dem Boden und nicht schräg steht.
- Die Temperatur des Wassers von Hand oder mit einem Badethermometer messen.



Überprüfen Sie die Wassertemperatur stets mit der Hand oder einem Thermometer, bevor der Patient ins Bad steigt. Das Ventil des Thermostats ist werkseitig und bei idealen Bedingungen auf ungefähr 43 °C eingestellt.

### Tägliche Wartung

- Reinigen Sie die Wanne nach jeder Nutzung.
- Überprüfen Sie den Füllstand des Reinigungsmittels täglich, je nachdem, wie oft Sie es verwenden.
- Verwenden Sie keine ätzenden Reinigungsmittel, welche die Gel-Beschichtung der GFK-Wanne und der -Verkleidung beschädigen könnten.
- Wenn die Wanne nicht verwendet wird, lassen Sie sie bis zur tiefsten Position ab und achten Sie darauf, dass alle Ventile geschlossen sind.
- Reinigen Sie die Siebe an den Duschgriffen, indem Sie mit dem Daumen darüberfahren.
- Führen Sie eine Sichtprüfung an der Innenseite der Wanne durch, um sicherzustellen, dass keine Kanten oder Risse vorhanden sind, an denen sich der Patient verletzen könnte.





## Routinemäßige Wartung

### Monatlich Wartung:

(Techniker vor Ort oder geschulte Mitarbeiter)

- Achten Sie darauf, dass die Warm-/Kaltwasseranschlüsse richtig angeschlossen und nicht undicht sind.
- Überprüfen Sie alle Schrauben und Muttern
- Überprüfen Sie das Netzkabel auf Schäden. (Strom- und Potentialausgleich)
- Probieren Sie das Thermostatmischer aus. Weitere Wartungsanweisungen finden Sie im beigefügten Handbuch des Herstellers des Thermostats.
- Spülen Sie ggf. sämtliche Schläuche und den Thermostat entsprechend den örtlichen Empfehlungen Ihres Landes durch, um Keimbildungen zu vermeiden.



#### **Warnung**

Gefahr einer Verbrühung, bei einer Legionellenspülung mit Heißwasser.



#### **Wichtig**

Die Schläuche der Hubwanne halten eine Temperatur von 60° höchstens 10 Minuten aus.



#### **Warnung**

Das Gerät darf nur entsprechend der Sicherheitsvorkehrungen und Verfahren verwendet werden, die in diesem Handbuch erläutert werden. Das Gerät darf von niemandem verwendet werden, der diese Betriebsanleitung nicht gelesen und verstanden hat.



## Routinemäßige Wartung

### Jährlich

Wartung und Überprüfung vom Hersteller oder von geschulten Fachfirmen, bzw. Mitarbeitern, die vom Hersteller zugelassen wurden.

- Bewegliche Bauteile müssen regelmäßig gewartet und untersucht werden, da diese als Verschleißteile gelten! (z. B. Motor, Armaturen, Schläuche, Verbindungen, Rohrunterbrecher, Ventile des Thermostats)
- Es sollte jährlich eine Untersuchung der Elektroinstallation und der Geräte laut den örtlichen Anforderungen erfolgen.
- Führen Sie einen Verbrühungstest durch, indem Sie das kalte Wasser abstellen. Der thermostatische Mischer muss AUSSCHALTEN, wenn nur WARMWASSER zugeführt wird.

Wenn er sich nicht ausschaltet, muss der Mischer oder die Kartusche ausgetauscht werden.  
TR1700, höhenverstellbare Badewanne:

- Initialisieren/Kalibrieren der Hubsäulen gemäß den in der Bedienungsanleitung beschriebenen Anweisungen.



#### **Warnung**

Gefahr einer Verbrühung, bei einer Legionellenspülung mit Heißwasser.



#### **Wichtig**

Die Schläuche der Hubwanne halten eine Temperatur von 60° höchstens 10 Minuten aus.



#### **Warnung**

Das Gerät darf nur entsprechend der Sicherheitsvorkehrungen und Verfahren verwendet werden, die in diesem Handbuch erläutert werden. Das Gerät darf von niemandem verwendet werden, der diese Betriebsanleitung nicht gelesen und verstanden hat.



## Routinemäßige Wartung

### Replacement of parts

#### Alle 3 Jahre:

- Austausch / Ersatz aller angeschlossenen Heiß-/Kaltwasserschläuche
- Bei Wartung kritischer Komponenten des Thermostats, sehen Sie bitte im beigelegten Handbuch des Herstellers des Thermostats nach.

#### Alle 5 Jahre:

- TR Equipment empfiehlt den Austausch des Thermostatmischers.



Bei Anwendungen im Gesundheitswesen wie Krankenhäusern, Einrichtungen für ältere Menschen, Pflegeheimen usw. und bei allen anderen Anwendungen, bei denen der Benutzer einem ähnlichen Risiko ausgesetzt ist, müssen die kritischen Komponenten unabhängig von den Versorgungs- und Nutzungsbedingungen oder dem Nachweis von Prüfungen während des Betriebs in Abständen von höchstens 5 Jahren ausgetauscht werden.

#### **Nach etwa 10 Jahren:**

TR empfiehlt, dass beide Stellantriebe und Steuersysteme ersetzt werden.

Wartungsarbeiten und/oder Reparaturen dürfen nur vom HERSTELLER oder von geschulten Mitarbeitern durchgeführt werden, die vom Hersteller oder dessen Vertreter zugelassen wurden. Ansonsten erlischt die Garantie unverzüglich.

Die empfohlene Häufigkeit dieser Wartungsverfahren hängt von der Härte des Wassers ab und davon, wie oft das Gerät verwendet wird. Es ist ratsam, diese Routineverfahren zunächst wöchentlich durchzuführen, und dann an die vorherrschenden Bedingungen anzupassen.



#### **Warnung**

Das Gerät darf nur entsprechend der Sicherheitsvorkehrungen und Verfahren verwendet werden, die in diesem Handbuch erläutert werden. Das Gerät darf von niemandem verwendet werden, der diese Betriebsanleitung nicht gelesen und verstanden hat.



## Reinigung der Wanne



**Wichtig:**

Nutzen Sie die Desinfektionseinrichtung nur zum Reinigen der Wanne und **NIEMALS** am Patienten!

Verwenden Sie zum Säubern der Wanne ausschließlich flüssige, nicht scheuernde, im gewöhnlichen Handel verfügbare Reinigungsmittel, um die Badewanne und dessen Komponenten reinigen! Tragen Sie das Reinigungsmittel entsprechend den Anweisungen des Herstellers auf.



**Warnung:**

Lesen Sie die Sicherheitshinweise des Herstellers des Reinigungsmittels und befolgen Sie sie!

**Armaturen:**

Die beschichtete Oberfläche kann durch säurehaltige oder abrasive Lösungsmittel und Scheuerschwämme angegriffen, bzw. beschädigt werden. Wir empfehlen zum Reinigen, reines Wasser und ein weiches Tuch. Falls die Armatur stark verschmutzt ist, sollten Sie zur Reinigung Seifenwasser oder Essig verwenden und danach mit klarem Wasser abspülen und trocken reiben.



**Wichtig:**

Der Nutzer / Betreiber ist für die Auswahl des Reinigungsmittels und der Badezusätze verantwortlich. Bitte lesen Sie das Handbuch des Herstellers des jeweiligen Mittels, und überprüfen Sie, ob die Produkte geeignet sind.



Wartungsprotokoll

Datum:	Beschreibung:	Unterzeichnet von:



## Schulungsprotokoll

Datum:	Beschreibung:	Unterszeichnet von: